

## DALLES D'EVACUATION D'EAUX USEES AUGIAS PM – GM

Les dalles d'évacuation **AUGIAS** sont les compléments aux bornes de distribution d'énergie **DM** et une solution rationnelle aux problèmes de récupération des eaux usées; elles assurent l'hygiène et la propreté des emplacements.

### CARACTERISTIQUES TECHNIQUES

Les dalles **AUGIAS PM** et **GM** sont moulées d'un bloc en béton et comportent :  
 Une assise en béton supportant la borne, munie d'un passage pour les conduits d'alimentation électrique et eau  
 Un bac de récupération d'eau équipé d'un siphon de cour Ø100 mm  
 Une grille de cour en polyester  
**AUGIAS PM**=60kg / **AUGIAS GM** =115kg

### OPTIONS

Peinture ou enduit sur demande  
 Dalle Augias GM double



Dalle Augias PM

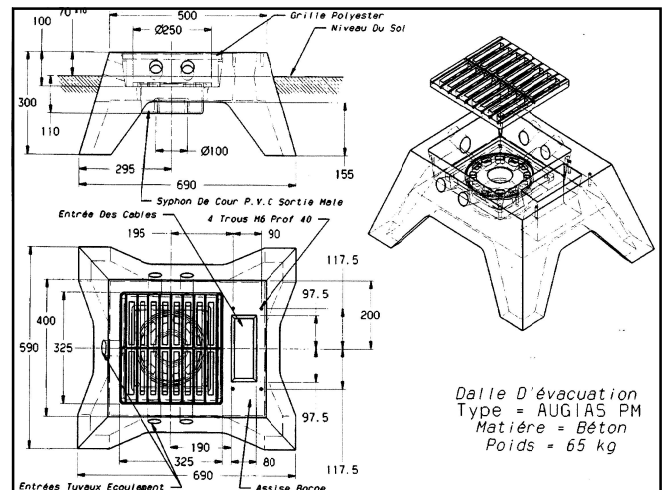

Dalle Augias GM

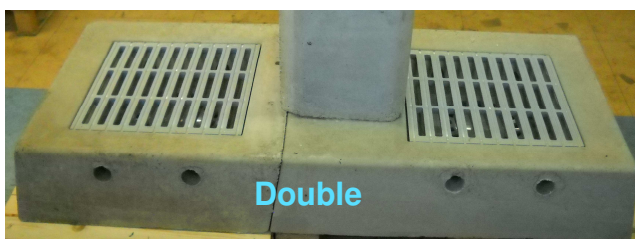
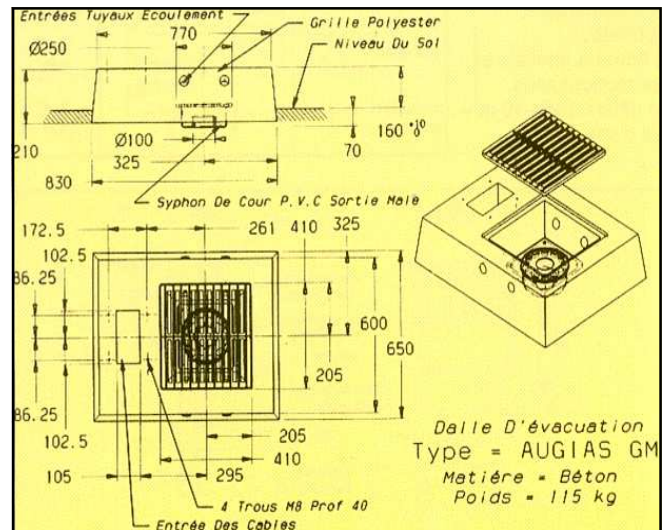

## DALLES D'EVACUATION